

小 / 理科 / 6年 / 物質とエネルギー /
物の燃え方と空気 / 理解シート

ガスバーナーの使い方を教えて



ガスバーナーは、ガスと空気の出る量を調節するねじの動かし方がわかれば、かんたんさ。

ガスバーナーは、ガスの調節ねじを時計の針の動きと逆に回せば、つつが上がつてガスが出るすき間があき、空気の調節ねじを同じ向きに回せば、つつの上部全体が上がつて、空気がつつの中に入ってくるしくみになっています。

ガスバーナーの使い方

火をつけるときは、ガスや空気の調節ねじがしまっていることを確かめてから、ガスの元せんを開けます。ガスの調節ねじを時計の針と逆のほうへ少し回し、ガスバーナーの横から火をつけます。

ガス調節ねじをおさえながら、空気調節ねじを時計の針と逆回りに回して空気を入れ、ほのおの色が、青白くなるように調節します。

大きいほのおにするには、ガス調節ねじと空気調節ねじを少しずつ回し、大きい青白いほのおに調節します。火を消すときは、空気調節ねじ ガス調節ねじ ガスのもとせんの順に、時計の針と同じ方向にしめます。

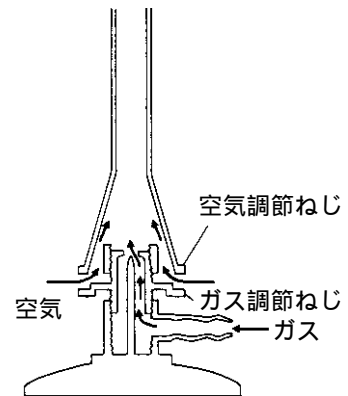

ガスバーナーのしくみ

< 火をつける >

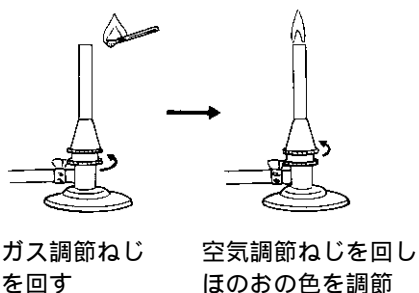

< 火を消す >

